

1
GARANTIE

NEW

Kutter

TAILLE HAIE



- Disponible en 3 largeurs de travail : 1 200, 1 600 ou 1 800 mm
- Coupe jusqu'à 3 cm de diamètre
- Coupe soignée, rapide et précise
- Les lames et les doigts sont remplaçables
- Pas de drainage externe

LA COUPE DROITE !

Un **taille haie** vous permettant de couper tout arbre, buisson ou branche jusqu'à un diamètre de 3 centimètres. Idéal pour entretenir, remettre en état votre jardin, allées, routes...etc. Son joint tournant (voir option) lui donne l'avantage d'être utilisé aussi bien à l'horizontal qu'à la verticale.

SPÉCIFICITÉS TECHNIQUES

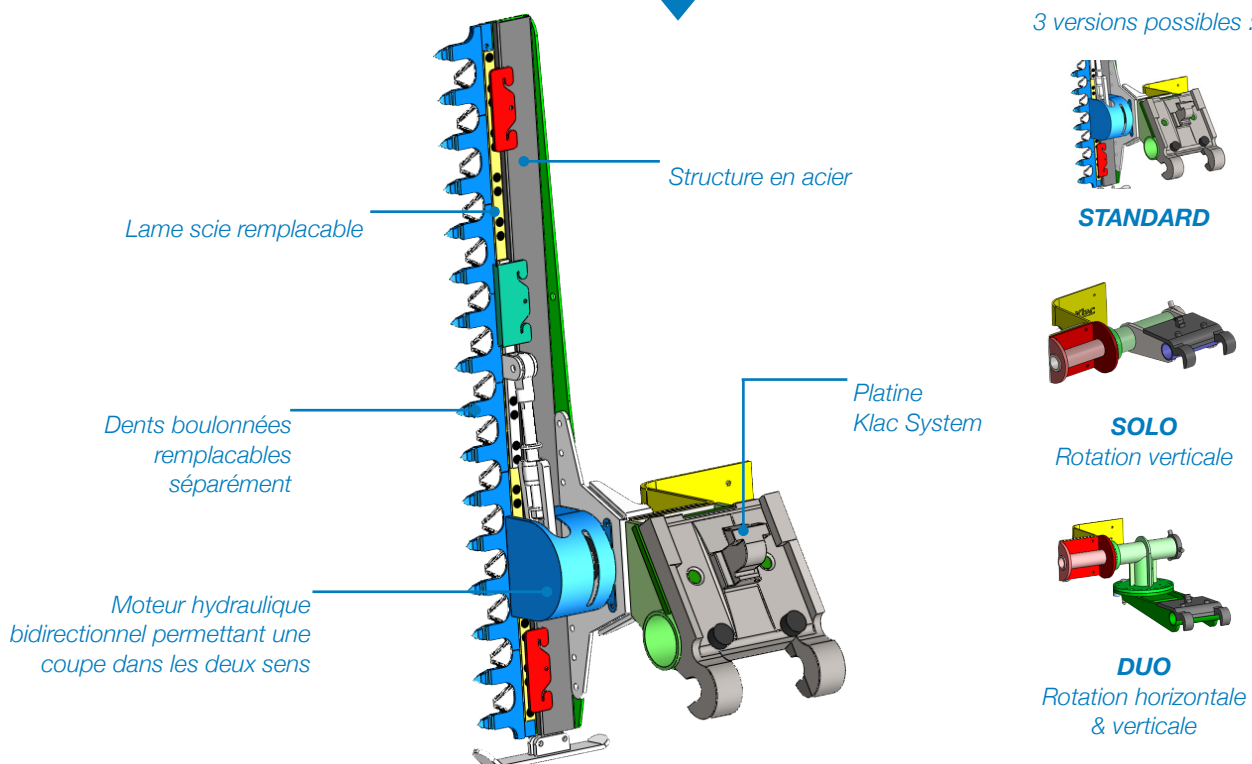



FOCUS SUR Joint Tournant

Choisissez votre option lors de la commande :

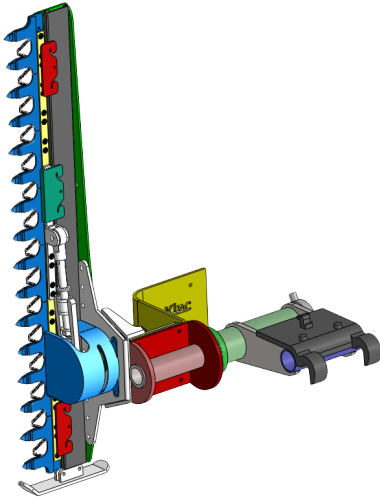

SOLO

Joint tournant, rotation verticale

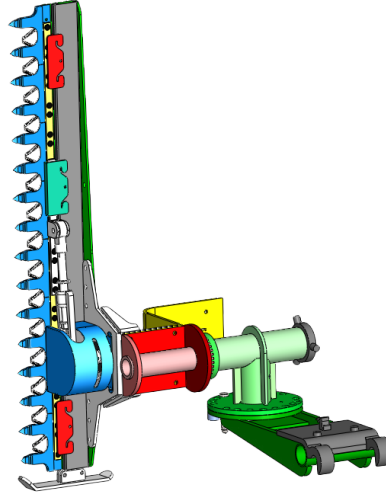

DUO

Joint tournant, rotation horizontale
et verticale



QUESTION SÉCURITÉ

 Le moteur est protégé par un carter. Cela permet d'éviter toute interférence sur la cinématique de la machine.

Les options Solo ou Duo permettent un ajustement précis de la position de coupe. Meilleure maîtrise de l'outil et réduction des mouvements à risque.

DISPONIBLE AVEC LES ATTACHES



KLAC SYSTEM



ALTERNATIK



LA GAMME Taille haie KUTTER

	Références	Poids kg	Pression max bar	Débit max l/min	Cylindre moteur cc	Longueur lame mm
Modèle C / 0 (Pelle de 0,8 à 2t)	YKTC1200**B	44/46	120	15	50	1 200
Modèle D / 1 (Pelle de 2 à 3,5t)	YKTD1200**B	44/46	120	20	100	1 200
	YKTD1600**B	55/58	120	20	100	1 600
	YKTD1800**B	58/63	120	20	100	1 800
Modèle E / 2 (Pelle de 3,5 à 5,5t)	YKTE1200**B	44/46	120	40	160	1 200
	YKTE1600**B	55/58	120	40	160	1 600
	YKTE1800**B	58/63	120	40	160	1 800
Modèle F / 3 (Pelle de 5,5 à 8t)	Sur demande					

Choix position de la lame	*R = lame à droite	*L = lame à gauche
Options	*S = Rotation SOLO verticale	*D = Rotation DUO horizontale & verticale

Le choix de la position de la lame et les options sont possibles uniquement lors de l'achat du Kutter. Il est impossible de l'adapter après la commande.



Klacc industrie

Klacc industrie S.A.
288, rue des Saules
Z.A Orléans Sologne
Saint-Cyr-En-Val
45075 Orléans
Cedex 2 France

Tél. (33) 2 38 49 82 82
Fax (33) 2 38 49 82 83

contact@klacc-industrie.com

www.klacc-industrie.com