

1
GARANTIE

NEW

Kutter

TAILLE HAIE



- Coupe jusqu'à 4 cm de diamètre
- Disponible en 4 largeurs de travail : 1 200, 1 500, 1 600 ou 1 800 mm
- Coupe soignée, rapide et précise
- Les lames et les doigts sont remplaçables
- Pas de drainage externe

LA COUPE DROITE !

Un **taille haie** vous permettant de couper tout arbre, buisson ou branche jusqu'à un diamètre de 4 centimètres. Idéal pour entretenir, remettre en état votre jardin, allées, routes...etc. Son joint tournant (voir option) lui donne l'avantage d'être utilisé aussi bien à l'horizontal qu'à la verticale.

SPÉCIFICITÉS TECHNIQUES

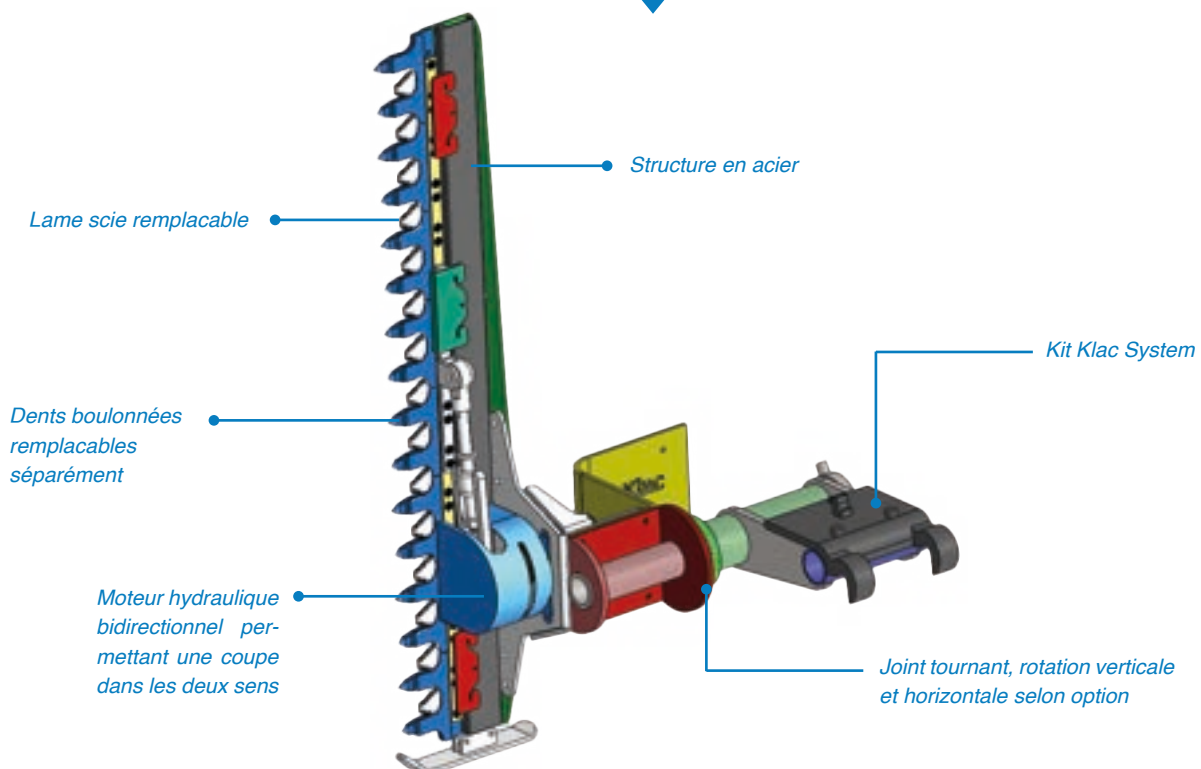



FOCUS SUR Joint Tournant

Choisissez votre option lors de la commande :

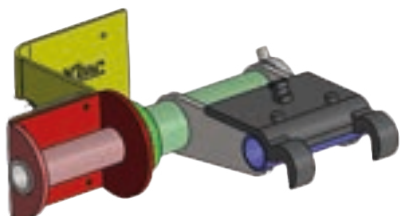

Rotation verticale

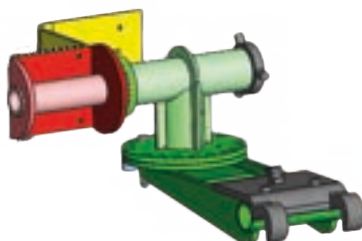

Rotation verticale & horizontale

DISPONIBLE AVEC LES ATTACHES

KLAC SYSTEM

ALTERNATIK



LA GAMME Taille haie KUTTER

Modèle C / 0
de 0,7 à 1,2 t

Modèle C / 0
de 1,3 à 2,5 t

Modèle D / 1
de 2 à 2,5 t

Modèle D / 1
de 2,6 à 4 t

Modèle E / 2
de 4 à 5 t

Modèle F / 3
de 4 à 10 t

	Poids kg	Pression max bar	Débit max l/min	Diamètre coupe cm	A mm	B mm	C mm	D mm
Modèle C / 0 de 0,7 à 1,2 t	42	180	19	2 - 3	1 270	1 200	300	50
Modèle C / 0 de 1,3 à 2,5 t	42	180	26	2 - 3	1 270	1 200	300	50
Modèle D / 1 de 2 à 2,5 t	42	180	19	2 - 3	1 270	1 200	300	50
	55	180	26	2 - 3	1 670	1 600	300	50
	64	180	26	2 - 3	1 870	1 800	300	50
Modèle D / 1 de 2,6 à 4 t	55	180	40	2 - 3	1 670	1 600	300	50
	64	180	40	2 - 3	1 870	1 800	300	50
Modèle E / 2 de 4 à 5 t	42	180	50	2 - 3	1 270	1 200	300	50
	55	180	50	2 - 3	1 670	1 600	300	50
	64	180	50	2 - 3	1 870	1 800	300	50
Modèle F / 3 de 4 à 10 t	100	180	55/80	2 - 4	1 950	1 475	460	165



QUESTION SÉCURITÉ

Le moteur est protégé par un carter. Cela permet d'éviter toute interférence sur la cinématique de la machine.

Pour une sécurité maximale, il est recommandé d'utiliser une attache hydraulique qui permet à l'utilisateur de ne jamais descendre de la machine.

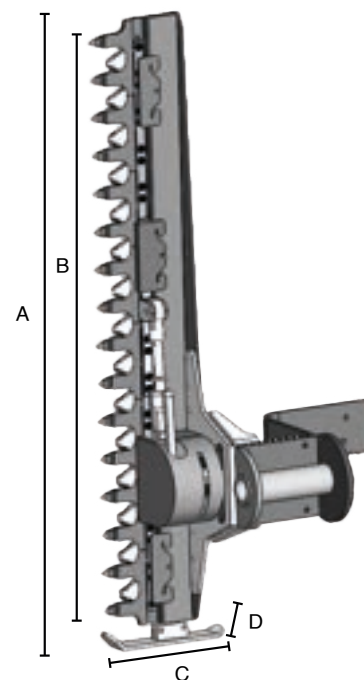

Klac industrie

Klac industrie S.A.
288, rue des Saules
Z.A Orléans Sologne
Saint-Cyr-En-Val
45075 Orléans
Cedex 2 France

Tél. (33) 2 38 49 82 82
Fax (33) 2 38 49 82 83

contact@klac-industrie.com

www.klac-industrie.com