

1
GARANZIA

NEW

Kutter

TAGLIARAMI



- Taglia fino a 4 cm di diametro
- Disponibile in 4 larghezze di lavoro: 1.200, 1.500, 1.600 o 1.800 mm
- Taglio pulito, veloce e preciso
- Lame e dita sono sostituibili
- Nessun drenaggio esterno

IL TAGLIO DRITTO!

Un tagliarami che consente di tagliare qualsiasi albero, cespuglio o ramo fino a 4 centimetri di diametro. Ideale per la manutenzione e la riparazione di giardini, vialetti, strade, ecc. Il suo snodo rotante (vedi opzione) offre il vantaggio di poter essere utilizzato sia in orizzontale che in verticale.

CARATTERISTICHE TECNICHE

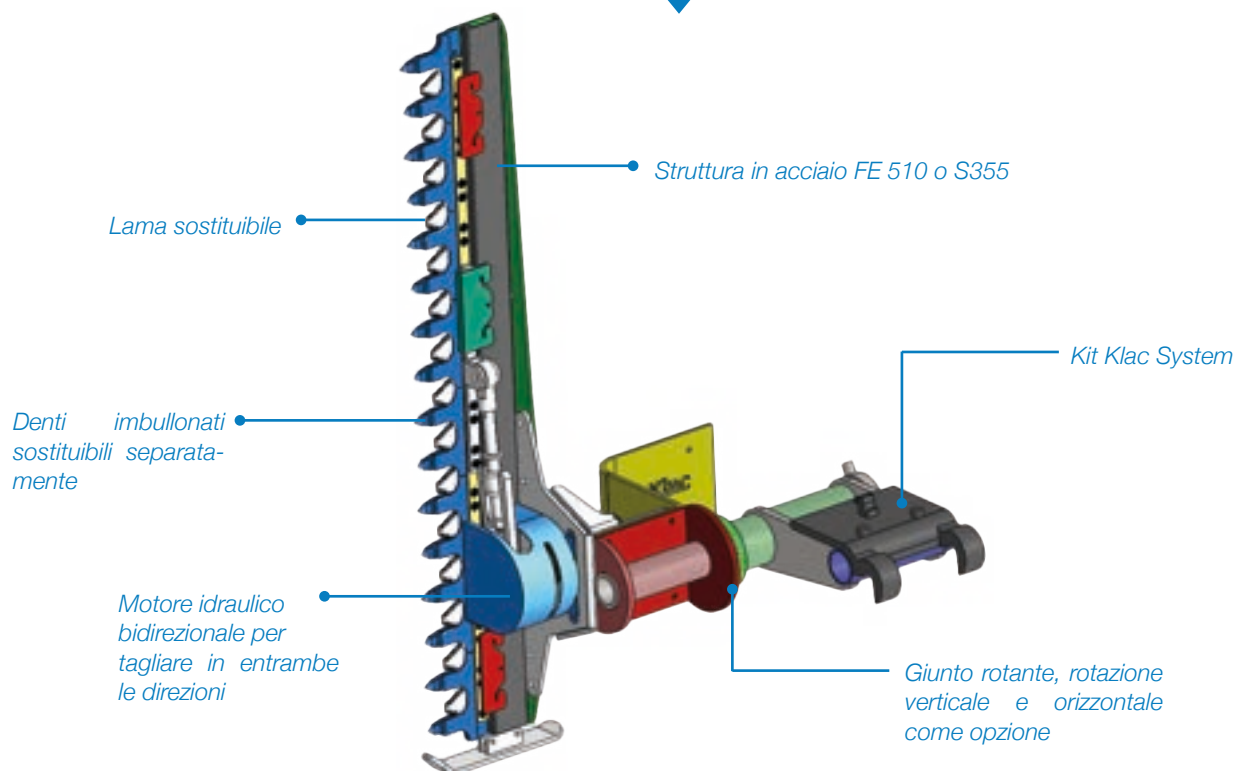



CONCENTRARI SU Giunto rotante

Scegliete la vostra opzione al momento dell'ordine:

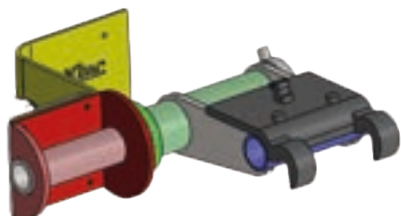

✓ Rotazione verticale

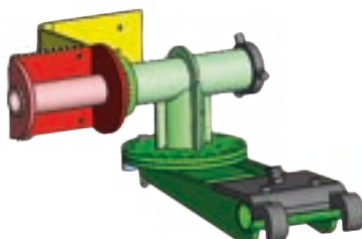

✓ Rotazione verticale e orizzontale

DISPONIBILE CON ATTACCO

KLAC SYSTEM

ALTERNATIK



LA GAMMA Tagliarami KUTTER

	Peso kg	Pressione massima bar	Flusso massimo l/min	Diametro di taglio cm	A mm	B mm	C mm	D mm
Modello C / 0 da 0,7 a 1,2 t	42	180	19	2 - 3	1 270	1 200	300	50
Modello C / 0 da 1,3 a 2,5 t	42	180	26	2 - 3	1 270	1 200	300	50
Modello D / 1 da 2 a 2,5 t	42	180	19	2 - 3	1 270	1 200	300	50
	55	180	26	2 - 3	1 670	1 600	300	50
	64	180	26	2 - 3	1 870	1 800	300	50
Modello D / 1 da 2,6 a 4 t	55	180	40	2 - 3	1 670	1 600	300	50
	64	180	40	2 - 3	1 870	1 800	300	50
Modello E / 2 da 4 a 5 t	42	180	50	2 - 3	1 270	1 200	300	50
	55	180	50	2 - 3	1 670	1 600	300	50
	64	180	50	2 - 3	1 870	1 800	300	50
Modello F / 3 da 4 a 10 t	100	180	55/80	2 - 4	1 950	1 475	460	165



QUESTIONI DI SICUREZZA

L'alloggiamento integrato nel motore protegge la cinematica della macchina.

Per la massima sicurezza, si consiglia l'uso di un accessorio idraulico che impedisca all'operatore di lasciare la macchina.

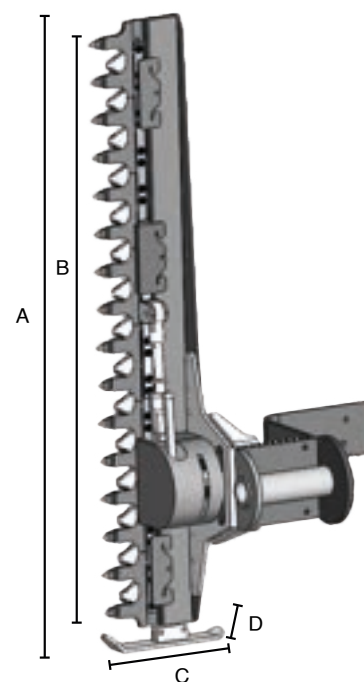

Klac industrie

Klac industrie S.A.
288, rue des Saules
Z.A Orléans Sologne
Saint-Cyr-En-Val
45075 Orléans
Cedex 2 France

Tél. (33) 2 38 49 82 82
Fax (33) 2 38 49 82 83

contact@klac-industrie.com

www.klac-industrie.com