

1
GARANTIA

SeleKt

PINZA DE SELECCIÓN Y DEMOLICIÓN



- Diseño compacto y sencillo, de fácil mantenimiento
- Disponible con 2 tipos de mandíbulas: Demolición y Selección
- Las cuchillas reemplazables de acero HB 400 antidesgate garantizan la máxima durabilidad
- Utiliza el acero de alta resistencia S355 para la fabricación de las piezas estructurales de las pinzas de demolición

UNA SELECCIÓN POTENTE

Las pinzas de selección están concebidas para realizar pequeñas demoliciones y separar los materiales resultantes, los residuos...

Fácil de usar y versátil con una potencia de cierre importante, la pinza de selección/demolición para miniexcavadora es una herramienta cada vez más popular, incluso en los vertederos y las obras de reciclaje.

CARACTERISTICAS TECNICAS

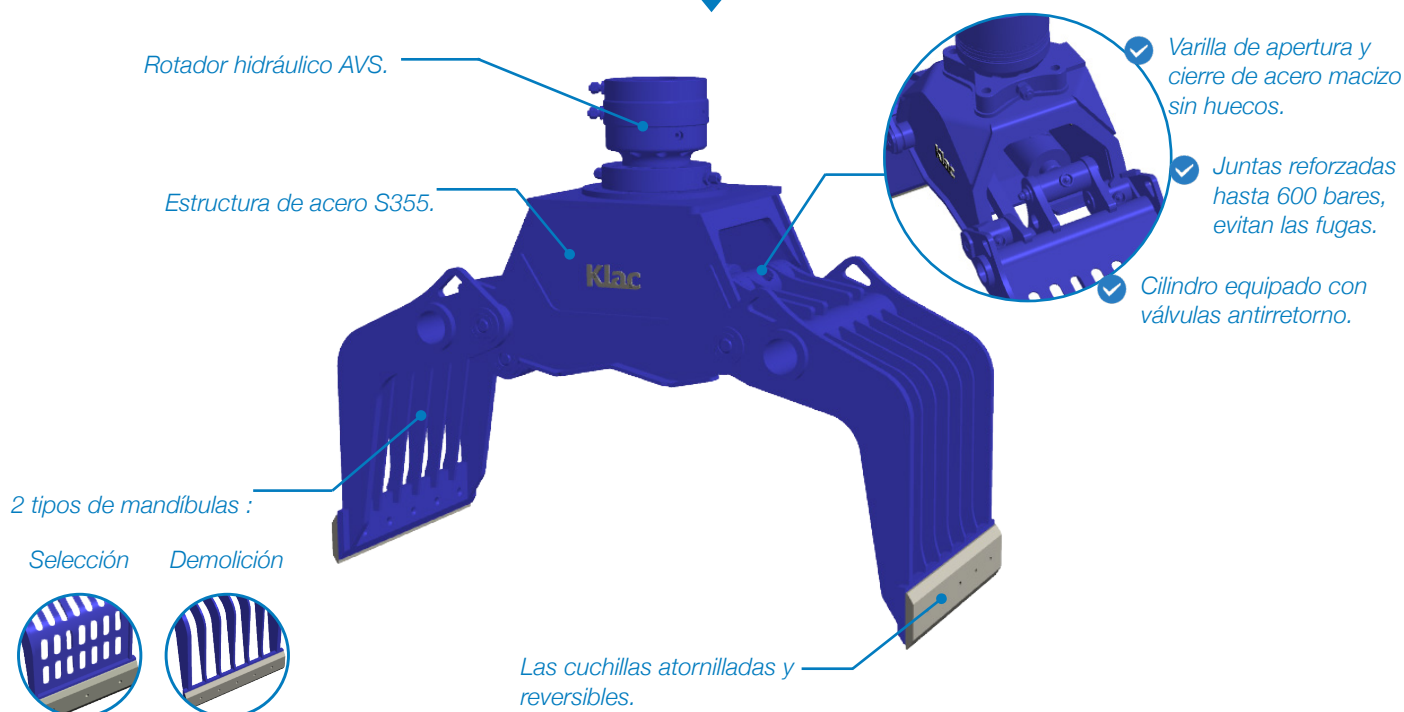



ENFOQUE 2 versiones



SELECCION

- ✓ Mandíbulas perforadas.
- ✓ Cuchillas atornilladas.

Aplicaciones sugeridas
Manipulación precisa de materiales.

DEMOLICION

- ✓ Mandíbulas con costillas.
- ✓ Cuchillas atornilladas.

Aplicaciones sugerida
Demolición y clasificación ligeras



CUESTIÓN DE SEGURIDAD

Todos los modelos tienen un cilindro hidráulico de doble efecto con una válvula antirretorno.

Las cuchillas de las 2 mandíbulas se tocan al final de la fase de cierre, para permitir un agarre muy preciso y firme de los objetos.

La pinza de clasificación y demolición se suministra de serie con un rotador hidráulico (sin problemas de presión hidráulica, sin trabajos de mantenimiento, sin ajuste del sistema hidráulico de la excavadora).

DISPONIBLE CON LOS ENGANCHES



KLAC SYSTEM



KLAC +



ALTERNATIK



LA GAMA Pinza de selección **SELEKT**

	Mandíbulas	Peso pinza kg	Rotador	Peso rotador kg	Peso total kg	Apertura mm
Modelo C / 0 (Máquinas 1 a 2t)	SELECCIÓN	84	ARG30.2	20	104	748
Modelo C / 0 (Máquinas 1,5 a 2,2t)	SELECCIÓN	98	ARG30.2	20	118	748
Modelo D / 1 (Máquinas 1,8 a 2,5t)	SELECCIÓN	98	ARG30.2	20	118	748
Modelo D / 1 (Máquinas 2 a 3t)	SELECCIÓN	102	ARG50	28	130	892
Modelo D / 1 (Máquinas 2,8 a 4t)	DEM	214	ARG50	28	242	1 085
Modelo E / 2 (Máquinas 3 a 5,5t)	DEM	214	ARH70-2.1	49	263	1 085
Modelo E / 2 (Máquinas 4 a 6,5t)	DEM	329	ARH70-2.1	49	378	1 304
Modelo F / 3 (Máquinas 6 a 8t)	DEM	407	ARB80-1	77	484	1 304
Modelo F / 3 (Máquinas 7 a 12t)	DEM	554	ARB120-2.3	92	646	1 603



Klac industrie

Klac industrie S.A.

288, rue des Saules
Z.A Orléans Sologne
Saint-Cyr-En-Val
45075 Orléans
Cedex 2 France

Tél. (33) 2 38 49 82 82

Fax (33) 2 38 49 82 83

contact@klac-industrie.com

www.klac-industrie.com